

DESCRIPCION GENERAL:

Permite el control inalámbrico de motores tubulares mediante un pequeño transmisor.

Nuevas prestaciones:

- Control independiente para: SUBIR, PARAR, o BAJAR.
- Cuatro menús de configuración.
- Control simultaneo de varios motores desde un mismo transmisor.
- Timer de marcha programable de 0,1 seg. hasta 109 minutos.
- Fácilmente configurable como MONOCANAL, BICANAL, TRICANAL. O CUATRICANAL
- Cerrojo electrónico: permite bloquear desde el transmisor, la activación involuntaria del motor por señales de radio indeseadas.

FUNCIONAMIENTO

Modo normal, según la tecla presionada en el transmisor, el motor iniciará una apertura, un cierre o se detendrá (ver fig. 1).

Cerrojo electrónico, después de activado, la central no responde a ningún transmisor.

- **Para activarlo:** presione la tecla "cerrojo" por dos segundos, el led "PROG" se apagará.
- **Para desactivarlo:** presione la tecla "cerrojo" por tres segundos, el led "PROG" se encenderá.

Nota: para que este modo funcione se debe habilitar previamente desde el menú 3 (ver programación).

Modo Bicanal, Tricanal, Cuatricanal

Cada vez que se presione el control remoto o el pulsador de operación manual, el motor ejecutará una secuencia: SUBIR, PARAR, BAJAR, PARAR y así sucesivamente. Es decir si estaba parado subirá o bajará según el estado y si estaba en movimiento se detendrá.

Nota: para que este modo funcione, los transmisores deben haber sido programados desde el menú 2.

Importante: en este modo no funciona el cerrojo electrónico, ya que en general la tecla parada se utiliza para controlar alguna otra central.



PUESTA EN MARCHA

1. **Identifique los cables del motor**, apertura, cierre y el cable común.
2. **Conecte los cables** de motor el pulsador de operación manual y la red de 220 vca. (ver Fig. 2). El "LED" deberá encender.
3. **Programa el o los transmisores**: si desea el "modo normal" de funcionamiento, presione el pulsador "PROG" hasta que el "LED" emita 1 destello, luego presione cualquier tecla del transmisor, el "LED" encenderá en forma permanente. Si desea el "modo bicanal , tricanal o cuatricanal", presione por un segundo, dos veces el pulsador "PROG" hasta que el led emita 2 destellos (menú 2), luego presionar la tecla del transmisor que desea controle la central, el "LED" encenderá en forma permanente.
4. **Habilite el cerrojo electrónico y el tiempo de marcha**: estas son funciones optativas si desea habilitarlas refiérase al menú 3 y 4 del apartado PROGRAMACION.

Fig. 2
Bornera de conexiones

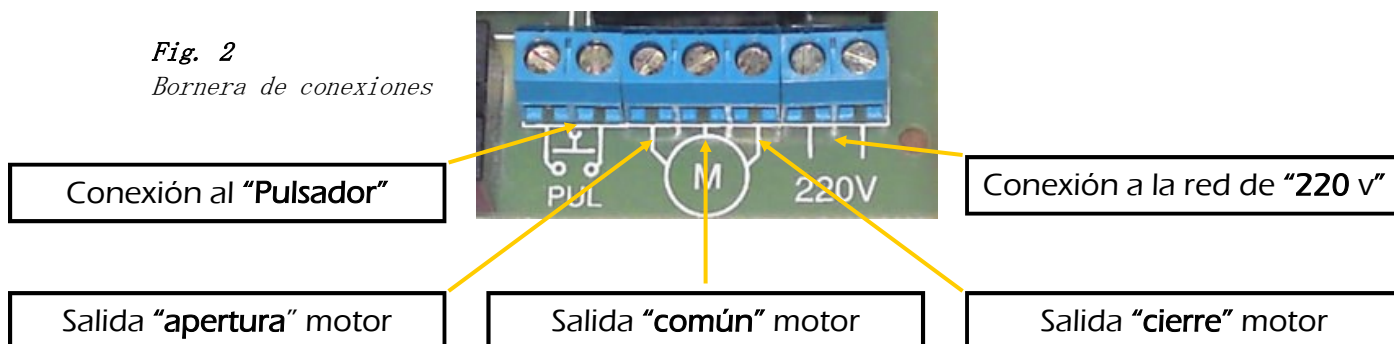

PROGRAMACION

Para acceder a la programación de la central se deberá presionar el pulsador "PROG" hasta que el "LED" empiece a destellar.

Cada vez que se presione "PROG" se avanza al siguiente menú, un destello del "LED" indica menú 1, dos destellos menú 2, tres destellos menú 3 y cuatro destellos menú 4.

Si una vez en programación no se detecta actividad por 30 segundos, la central saldrá de este estado automáticamente.

1. **Menú 1: Programación en modo normal**, la central responde a las ordenes del transmisor según la función de sus teclas: apertura, cierre o parada (ver Fig. 1). Para seleccionar este modo, estando en el menú 1, presionar cualquiera de las tres teclas del transmisor.
2. **Menú 2: Programación como BICANAL ,TRICANAL o CUATRICANAL**. un transmisor puede controlar hasta cuatro centrales. Para seleccionar este modo, estando en el menú 2, presionar la tecla del transmisor que desee para controlar esa central.
3. **Menú 3: Habilitación / deshabilitación del cerrojo electrónico**. El cerrojo electrónico es una función que permite bloquear la activación involuntaria del motor por señales de radio indeseadas (ver cerrojo electrónico). Para habilitar este modo, estando en el menú 3 presione la tecla "apertura" o la tecla "cierre". Para deshabilitarlo presione la tecla "parada".
4. **Menú 4: Programación de tiempo de marcha**. Cada vez que se dé una orden de apertura o cierre la central activará un temporizador que finalmente desconectará la energía al motor. Para programar este tiempo, estando en el menú 4, presione la tecla apertura o cierre del transmisor según sea el caso, el motor se pondrá en marcha y cuando desee que finalice este tiempo (en general es unos segundos después que para por algún final de carrera), presione la tecla "parada" del transmisor. Si quiere anular este tiempo, estando en este menú, presione la tecla "parada".

BORRADO TOTAL DE LOS TRANSMISORES

1. Retirar el JUMPER (se apagará el LED)
2. Presionar el PULSADOR que dice PROG y dejarlo presionado.
3. Sin dejar de presionar el PULSADOR PROG poner el JUMPER, el LED deberá encender .
4. Soltar el PULSADOR PROG.